



MANUAL DE INSTRUÇÕES

ELEVADOR AUTOMOTIVO  
MODELO EBP 4200

## **A empresa**

*Fundada em Março de 2000, a empresa vem desde então passando por mudanças significativas e evoluções constantes. A busca pela excelência em seus produtos e pelo aprimoramento das tecnologias empregadas nos processos produtivos tem sido as principais bandeiras durante esses anos de atuação no mercado.*

*Reconhecida nacionalmente pela qualidade empregada na fabricação de Elevadores Automotivos a Boxtop do Brasil desde 2005 passou a atuar também no segmento de elevadores Especiais.*

*Os primeiros projetos estavam voltados para a utilização industrial e para elevação de veículos de um pavimento para outro, em prédios de estacionamento. Com a inovação a empresa desenvolveu projetos arrojados, voltados para uso residencial, acessibilidade e elevadores sociais.*

*Referência no segmento de fabricação, instalação de elevadores automotivos, sociais, comerciais e de uso industrial, a Boxtop do Brasil desenvolve todos os seus produtos com total segurança, tecnologia e agilidade.*

*A preocupação com o bem-estar dos clientes, o zelo pelos colaboradores e parceiros, bem como a responsabilidade social e ambiental, são valores sempre presentes na empresa.*

## **Missão**

*Superar as expectativas de qualidade, segurança, agilidade e atendimento de nossos clientes, gerando valor aos acionistas, colaboradores, parceiros e a sociedade, atuando na indústria de equipamentos para elevação.*

## **Visão**

*Ser uma das principais referências nacionais de excelência em produtos e serviços de elevação.*

## **Valores**

- **Agilidade:** Tempo de resposta aos clientes, de maneira rápida, segura, proativa e com qualidade.
- **Segurança:** Preocupação com as pessoas acima de tudo.
- **Qualidade:** Produtos e excelência em processos.
- **Inovação:** Disposição para inovar, enriquecendo a rotina de trabalho.
- **Ética:** Nosso compromisso de boas práticas junto a clientes, acionistas, colaboradores, fornecedores e sociedade.
- **Parceria:** Capacidade em criar e manter a integridade das relações profissionais e interpessoais.
- **Transparência:** Representa o real e sincero compartilhamento e defesa dos valores da empresa.



# Certificado de Garantia

**Modelo: EBP – 4200**

Número de série: \_\_\_\_\_

Nome do proprietário: \_\_\_\_\_

Endereço: \_\_\_\_\_

Cidade: \_\_\_\_\_ UF: \_\_\_\_\_

Revendedor: \_\_\_\_\_

Nota fiscal: \_\_\_\_\_

Fone: \_\_\_\_\_ Data da compra: \_\_\_\_\_

## **GARANTIA DE 2 ANOS**

EXCETO PARTES COM DESGASTE NATURAL  
(CORREIA E SAPATA)

COMPONENTES ELÉTRICOS SOMENTE SERÃO COBERTOS PELA GARANTIA SE CONSTATADO  
DEFEITO DE FABRICAÇÃO  
(MOTOR E CHAVE REVERSORA)

**A garantia legal (prazo de 90 dias) cobre sem custos todas as despesas relativas ao defeito apresentado, como as peças, materiais, mão de obra, transporte.**

**Decorrido o prazo legal, a garantia contratual (2 anos) cobre exclusivamente os materiais e peças com defeito e a mão de obra correspondente. Não estão cobertas pela garantia contratual (2 anos) as despesas de transporte relativas ao envio e devolução de materiais e peças, assim como o deslocamento de profissional técnico.**

Saliento que estou ciente das condições e recomendações contidas neste Manual de instalação, manutenção e uso do equipamento acima especificado.

\_\_\_\_\_  
Assinatura

Data \_\_\_\_ / \_\_\_\_ / \_\_\_\_



BOXTOP DO BRASIL ELEVADORES LTDA  
boxtop@boxtop.com.br – www.boxtop.com.br  
Atendimento ao Cliente: 0800 642 1877

**Envie esta folha pelo correio à:**

Rua João Hoffmann, 378 – Fundo Canoas  
CEP 89.163-440 – Rio do Sul – SC  
Fone/Fax (47) 3520 – 2700



BOXTOP DO BRASIL ELEVADORES LTDA  
Rua João Hoffmann, 378 - Fundo Canoas  
89.163-440 - Rio do Sul - SC -Brasil  
Fone/Fax: (47) 3520 - 2700  
boxtop@boxtop.com.br - www.boxtop.com.br  
Atendimento ao cliente: 0800 643 1877

## CHECK LIST MONTAGEM

Técnico: \_\_\_\_\_

Fone: \_\_\_\_\_

Data da Instalação: \_\_\_\_ / \_\_\_\_ / \_\_\_\_

Razão Social/Nome:		Contato:
Endereço:		Bairro:
CEP	Cidade:	Estado:
CNPJ:	Insc. Estadual:	CPF:
Telefone/Fax:		E - Mail:

### Equipamento: EBP - 4200

Número de Série:	Número da NF:
Tensão Elétrica	( ) 220 v Trifásico ( ) 380 v Trifásico ( ) 220 v Monofásico

Check List de Montagem	SIM	NÃO
O equipamento foi montado? Se não, porque?		
O motor foi ligado na mesma tensão da rede de energia?		
O motor foi instalado com disjuntor motor?		
O disjuntor é dedicado somente ao elevador?		
Qual a amperagem do disjuntor?		
O equipamento possui aterramento elétrico?		
A chave reversora foi testada?		
O sentido da chave reversora está sincronizado com o sentido de elevação do equipamento?		
Fins de curso estão ajustados para o perfeito funcionamento do equipamento?		
Os chumbadores e a manivela de acionamento manual acompanharam o elevador?		
O piso está nivelado?		
A base está nivelada?		
A base está chumbada?		
A corrente está tensionada corretamente?		
Os carrinhos da coluna estão nivelados?		
A corrente da base foi lubrificada ( ) Óleo ( ) Graxa		
Os reservatórios de óleo foram abastecidos com <b>óleo SAE 90 EP mono viscoso</b> ?		
OBSERVAÇÕES:		

Declaro que estou ciente das condições e recomendações contidas neste check list de montagem referente a instalação do equipamento acima e que o mesmo encontra-se em perfeito estado de funcionamento.

\_\_\_\_\_  
Nome legível do comprador

\_\_\_\_\_  
Carimbo e assinatura do comprador



Atendimento ao Cliente: 0800 642 1877  
boxtop@boxtop.com.br – www.boxtop.com.br

**Envie esta folha pelo correio à:**

BOXTOP DO BRASIL ELEVADORES LTDA  
Rua João Hoffmann, 378 – Fundo Canoas  
CEP 89.163-440 – Rio do Sul – SC  
Fone/Fax (47) 3520 – 2700



INTRODUÇÃO.....	05
INFORMAÇÕES TÉCNICAS .....	05
CARACTERÍSTICAS TÉCNICAS .....	06
TRANSPORTE E ARMAZENAMENTO .....	07
MONTAGEM EBP 4200 .....	07
INSTALAÇÃO ELÉTRICA .....	08
OPERAÇÃO .....	09
MANUTENÇÃO .....	10
CAUSAS PROVÁVEIS DE NÃO FUNCIONAMENTO .....	11
PLANO DE MANUTENÇÃO PREVENTIVA .....	12
ITENS DE PROTEÇÃO DO ELEVADOR .....	13
MONTAGEM DA RAMPA TROCA DE ÓLEO (OPCIONAL) .....	14
ANEXOS .....	15
GARANTIA .....	17



## INTRODUÇÃO

Parabéns pela aquisição de um elevador de alta tecnologia projetado para atender a necessidade de uso em sua empresa.

Você agora possui um produto de qualidade que lhe proporcionará garantias de uso com total segurança. Para atingir um melhor desempenho deste produto é necessário que o proprietário conheça seu elevador e dedique a ele todos os cuidados de manutenção e limpeza.

Leia com atenção este manual. A sua finalidade é fornecer informações úteis para o usuário. Elas servem tanto para aumentar a vida útil de seu elevador quanto para ajudar a utilizá-lo com mais segurança e eficiência.

Mesmo se tratando de um profissional experiente, é imprescindível que você leia este manual com total atenção, seguindo corretamente as instruções de montagem e manutenção.

Quando achar necessário, entre em contato com a **Boxtop do Brasil** através do serviço de atendimento que está a sua disposição ajudando-o a obter o máximo rendimento de seu elevador (Atendimento ao Cliente: 0800 642 1877).

A **Boxtop do Brasil** reserva o direito de alterar ou aperfeiçoar qualquer peça ou componente do elevador, a qualquer momento sem prévio aviso, e sem que a **Boxtop do Brasil** ou seus credenciados se envolvam em responsabilidades ou compromissos de qualquer natureza para com o comprador de elevadores anteriormente fabricados.

A tabela abaixo informa os itens integrantes de seu equipamento:

Modelo	EBP 4200
Colunas	2
Base	1
Chumbadores	4
Chave reversora	1
Sapata redonda	4
Sapata tipo U	4

## INFORMAÇÕES TÉCNICAS

Os elevadores **Boxtop do Brasil** foram desenvolvidos com sistemas que permitem maior tranquilidade e segurança aos seus usuários.

- **Colunas** - O elevador é fabricado em perfil oitavado com chapa de 1/4" (6,35mm) dimensionado para trabalhar com plena segurança dentro de sua capacidade.
- **Base** – Fabricada com uma estrutura interna por tirantes positivos dando maior conformidade dimensional, evitando o fechamento das colunas quando em seu funcionamento com carga.
- **Conjunto de porcas** – A **Boxtop do Brasil** desenvolveu um pioneiro sistema de segurança, dotado de uma porca de trabalho ou principal que efetivamente é responsável pela sustentação do conjunto móvel e conseqüentemente sua carga. Além desta porca, uma segunda, chamada de porca de segurança é acoplada ao sistema, duplicando a segurança com seu acionamento, caso a principal venha a se danificar.

Acoplado à porca de trabalho, o reservatório do óleo tem o objetivo de manter o fuso lubrificado, prolongando assim a vida útil dos componentes do elevador.



Neste conjunto ainda, uma segunda função evita danos ao equipamento no caso de uma ligação invertida de fase ou objetos interrompam a descida do conjunto móvel, como por exemplo, uma chave, marreta, peça automotiva, calços, etc.

As colunas são dotadas de dispositivos limitadores de altura, desligando o motor assim que o conjunto móvel atingir seus limites superiores e inferiores com fins de curso.

• **Travas de segurança dos braços** – localizados nos carrinhos do elevador tem a missão de impossibilitar o movimento involuntário dos braços durante a operação do equipamento.

• **Auto lubrificação** – O sistema inovador de lubrificação procura trazer ao cliente praticidade e ganho de tempo. Ele é composto por um reservatório onde é inserido **óleo SAE 90 mono viscoso** e também um feltro que tem a funcionalidade de lubrificar e limpar o fuso. Este feltro merece uma atenção especial em seu posicionamento. Para uma perfeita lubrificação e limpeza ele deve estar em contato com fuso durante todo o período de elevação e de descida.

• **Instalação** – O elevador tem ainda um sistema que evita danos caso a instalação elétrica seja feita de forma invertida, ou seja, ao acionar o equipamento para que eleve o conjunto móvel e este desça, o conjunto irá descer até o final da rosca do fuso e fará um ruído cíclico, indicando que está fora da rosca. Para solução do problema, inverter a fiação elétrica conforme instruções deste manual.

**Nota: Na primeira utilização, SEMPRE acionar o elevador para subir – Alavanca para subida!**

## CARACTERÍSTICAS TÉCNICAS

MODELO	EBP-4200
CAPACIDADE DE CARGA	4200 Kg
ALTURA DAS COLUNAS	2488mm
DIMENSÕES DA BASE	1600x3455mm
LARGURA TOTAL DOS BRAÇOS ABERTOS	2940mm
DISTÂNCIA ENTRE COLUNAS	2804mm
ALTURA DE ELEVAÇÃO	1900mm
TEMPO DE ELEVAÇÃO	40s
PESO TOTAL	700 Kg
Nº DE SÉRIE	
RESPONSÁVEL TÉCNICO	ENG. RUBENS LEHMANN NETO
Nº CREA/SC RESPONSÁVEL TÉCNICO	114537-7

- Braços rebaixados para carros importados.
- Dois fusos com corrente de transmissão.
- Chave para operação manual, quando na falta de energia elétrica, apenas descida emergencial.
- Lubrificação automática a óleo.
- Fins de curso mecânicos.

**Nota: Ligação elétrica invertida neutralizará a função deste fim de curso. Possíveis danos não serão cobertos pela garantia.**





## TRANSPORTE E ARMAZENAMENTO

A fim de proporcionar o máximo de segurança no transporte e durabilidade no caso de estocagem dos elevadores, observar:

- Descarregar sempre com empilhadeira ou rampas evitando impacto no equipamento.
- O protetor de correia é uma peça plástica. **Importante não utilizar como apoio para manuseio.**
- O armazenamento deve ser em local protegido, seco, limpo, livre de pó e materiais que possam agredir ou se depositar no elevador.

## MONTAGEM

### EBP 4200

01 – Coloque a base sobre o piso plano e nivelado. Sua construção simétrica possibilita o apoio total sobre a superfície, porém é necessário para maior segurança e vida útil do equipamento: o chumbamento (fixação) do elevador ao piso, a instalação em área coberta, livre de poeira e umidade.

02 - Antes de colocar as colunas sobre a base verifique se os suportes dos braços estão na mesma distância da base da coluna. Puxe o suporte dos braços para o lado da base e com uma trena confira a distância, caso haja diferença, use a chave de descida manual na porca superior do fuso para regular altura.

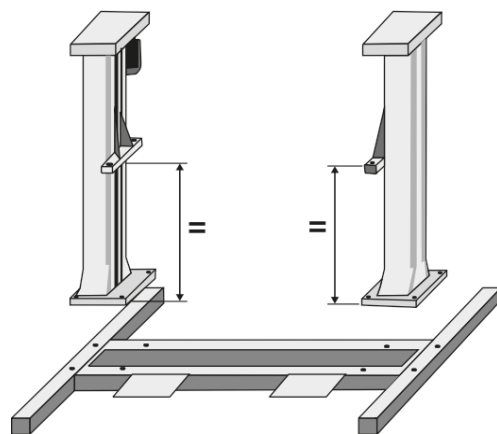

03 – Coloque a corrente estirada dentro da calha da base.

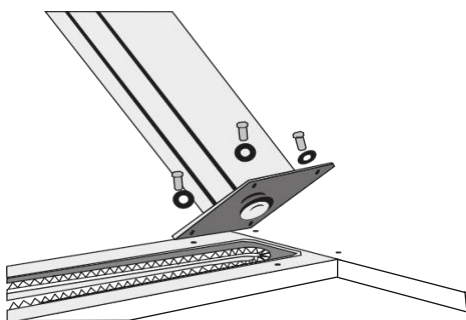

04 - Coloque a coluna sem motor sobre a base, no lado contrário ao esticador (chapa soldada na extremidade da base) mantendo-a inclinada para colocação da corrente na engrenagem. Posicione a coluna sobre os furos da base, coloque os parafusos de fixação folgados, puxe esta coluna com as mãos para a extremidade da base e aperte os parafusos.

05 – Coloque a outra coluna no outro lado da base, usando o mesmo procedimento e use um parafuso no esticador da corrente e aperte até que a mesma desencoste do fundo da calha, use o polegar e o indicador e tente aproximar os dois lados da corrente até o máximo de 50 mm.

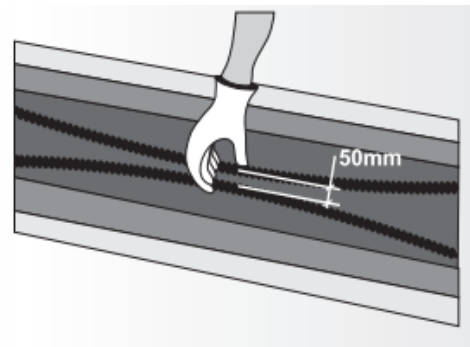

06 - Lubrifique a corrente com aproximadamente 1 kg de graxa.

07 - Coloque a tampa da calha sobre a corrente e posicione as duas pontas embaixo das colunas.

08 – Colocação dos braços: Os braços deverão ser colocados com os tirantes voltados para cima. Os pinos dos braços devem ser colocados de cima para baixo e presos com anel elástico.



09 - A rede elétrica não deve apresentar oscilações, o disjuntor elétrico deve ser adequado para o equipamento e a tensão elétrica. Abaixo temos uma tabela com sugestões de disjuntores para cada valor de tensão.

BOXTOP DO BRASIL ELEVADORES	Rede Trifásica 220 V	Rede trifásica 380 V	Rede monofásica 220 V
EBP - 4200	Disjuntor 35A	Disjuntor 25A	Disjuntor 35A

**Nota: O não cumprimento deste item exclui da garantia o motor e da chave elétrica.**

10 – Antes de ligar o motor você deverá observar se a voltagem é a mesma da rede elétrica.

**Nota: Danos ocasionados por ligação invertida não serão cobertos pela garantia.**

11 – O elevador deverá ser aterrado na área indicada com adesivo.

## INSTALAÇÃO ELÉTRICA

Para uma melhor adaptabilidade do produto a necessidade do cliente, a BOXTOP oferece a opção de utilizar em seus elevadores motores monofásicos ou trifásicos. Os motores trifásicos aceitam alimentação de 220 V ou 380 V e os monofásicos 220 V.

### Ligação trifásica em 220 V

Observar a numeração dos fios do motor

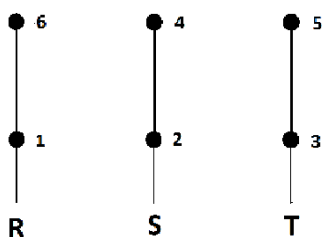

### Ligação trifásica em 380 V

Observar a numeração dos fios do motor

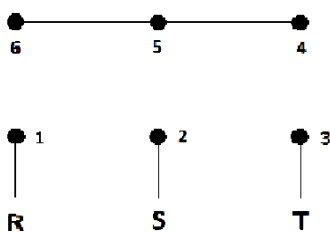

### Ligação monofásica em 220 V

Observar a numeração dos fios do motor

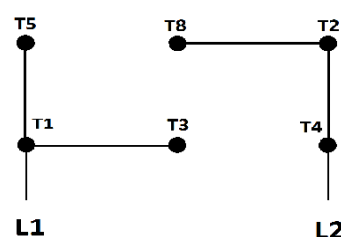

Observação: R, S e T são os fios da rede de alimentação do motor trifásico. L1 e L2 representam a alimentação do motor monofásico.

Atenção: Ao acionar o elevador, atente para as setas indicativas de subida e descida, fixadas na coluna de acionamento. Ao acionar a alavanca para cima, o carrinho móvel deverá subir, e ao acionar a alavanca para baixo, o conjunto móvel deverá descer. Caso os sentidos estejam divergentes, para motores trifásicos, é necessário inverter os cabos “R” e “S”. No caso dos motores monofásicos a inversão é entre T5 e T8.

A rede elétrica deverá ser segura com disjuntor elétrico conforme quadro no item 09 deste manual.

**Qualquer dúvida ligue para Atendimento ao Cliente 0800 642 1877**



## Considerações iniciais

- É necessário apenas um operador para manusear o equipamento.
- O elevador em hipótese alguma deve levantar uma carga superior à máxima especificada pelo fabricante.
- O elevador deve ser utilizado somente para elevação de automóveis, **é extremamente proibida à elevação de outros objetos, que de alguma forma, possam se encaixar no elevador.**

### A) Posicionamento do veículo

- A distância entre a lateral do carro e a coluna deve ser a mesma em ambos os lados.
- A localização do motor é um item a ser observado no posicionamento do veículo. Devido à grande concentração de massa do motor, os braços devem ser ajustados para que o peso do carro seja distribuído uniformemente, eles devem estar mais recolhidos no lado do carro onde se encontra o motor.

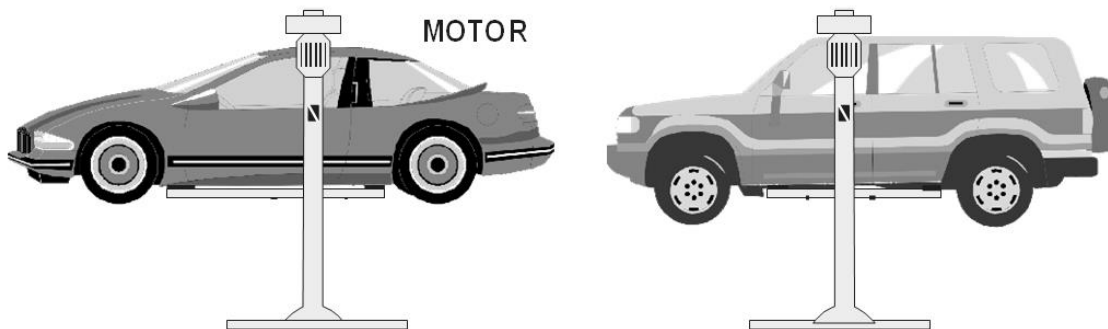

- As sapatas devem ser ajustadas para que as mesmas estejam apoiando simultaneamente o veículo.
- Não levantar o veículo parcialmente, usando apenas um braço de cada coluna, caso contrário o operador estará sob risco de acidente.

### B) Elevador em funcionamento

- Certifique-se que durante a operação de elevação e de descida do elevador, nenhum objeto esteja em uma posição que impeça o correto funcionamento do equipamento.

### C) Acionamento com alavanca

- O acionamento do elevador deve ser feito pela através da alavanca, ela encontra se na lateral da coluna.
- Seu elevador está equipado com fins de cursos mecânicos, desligando automaticamente ao final de cada percurso, exceto no caso de ligação invertida.

**Nota: Ligação elétrica invertida neutralizará a função deste fim de curso. Possíveis danos não serão cobertos pela garantia.**

- No caso de falta de energia, utilize a chave de descida manual, adaptando-a na porca superior do fuso. Acompanha acessórios do elevador.

Para que seu elevador tenha o máximo de eficiência e segurança, procure seguir rigorosamente nossas recomendações.

## A) Limpeza

- A higienização do elevador deve ser feito com pano umedecido e detergente neutro. Não jogue água no elevador, tal ação acarreta riscos ao usuário e diminuem a vida útil do equipamento.

## B) Lubrificação

- Preencha os reservatórios acoplados a porca de trabalho de cada coluna com 250 ml de **óleo SAE 90 EP mono viscoso** (nunca utilizar o multi viscoso).
- Lubrificar as duas graxeiras dos rolamentos localizados na parte superior da coluna a cada 30 dias.
- Verificar a lubrificação da corrente a cada 90 dias.

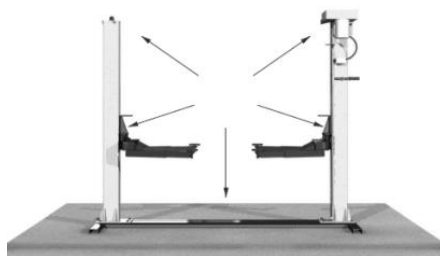

- **A BOXTOP recomenda verificar o óleo dos reservatórios das colunas uma vez por mês para a remoção de possíveis resíduos, reabastecendo até o nível indicado, caso necessário.**

- Evite que materiais abrasivos (partículas metálicas, areia, terra, etc.) penetrem nas áreas de lubrificação, pois poderá causar desgastes prematuros nos componentes atingidos.

## C) Sistema de auto lubrificação

- O elevador EBP 4200 é fabricado com o sistema de auto lubrificação, esses reservatórios encontram-se nas colunas acoplados a porca de trabalho.

- O reservatório tem capacidade de 250 ml. Abastecer até que o nível seja atingido. Utilizar o **óleo SAE 90 EP mono viscoso**.

- **O feltro localizado dentro do reservatório deve sempre estar encostando-se ao fuso, caso contrário a lubrificação será ineficiente.**

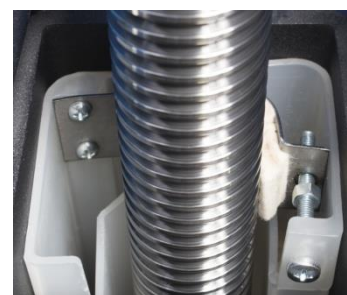

**Atenção: A periodicidade de lubrificação a óleo é programada para um período de trabalho de 8 horas diárias, caso o uso do elevador tenha uma carga horária de trabalho superior, antecipar os intervalos de lubrificação.**

# CAUSAS PROVÁVEIS DE NÃO FUNCIONAMENTO

Tabela de causas prováveis de não funcionamento:

Efeitos	Possíveis Causas
Motor não liga	Verificar a alimentação elétrica do equipamento.
	Verificar se o sistema mecânico de aciona a chave reversora.
	Verificar se a rede elétrica foi ligada na chave reversora.
	Verificar o funcionamento de disjuntores.
Elevador não tem força para erguer a carga especificada para o seu trabalho	Verificar a tensão do motor (220 v / 380 v) e (monofásico / trifásico) conforme a rede.
	Verificar se os dois motores estão com o mesmo sentido de rotação através da ligação dos fios do motor (caso tenha dois motores).
	Verificar se o sistema de proteção para falta de fase está funcionando, pode haver falta de uma fase em redes trifásicas.
	Verificar a lubrificação do equipamento, conforme instruções de lubrificação deste manual.
	Verificar se a chave reversora está atuando em todos os contatos.
Elevador liga, mas não sobe	Verificar se a(s) correia(s) na parte superior da coluna está(ão) apertada(s).
Elevador liga, mas sobe somente um lado ou não sobem sincronizados	Verificar se a corrente está engatada na engrenagem localizada na parte inferior das colunas.
	Verificar o desgaste da porca de trabalho.
	Verificar a chaveta da engrenagem.
Elevador não sobe ou desce totalmente	Erguer o carro da coluna com as mãos, estando a folga acima de 50 cm, a porca está desencaixada do carro por ter havido choque mecânico durante o transporte. Contatar assistência técnica.
	Verificar no interior da coluna objetos estranhos que possam eventualmente ter caído dentro dela.
Motor esquenta	Verificar a ligação do motor
	Verificar se o sistema de proteção para falta de fase está funcionando, pode haver falta de uma fase em redes trifásicas.
	Verificar se os dois motores estão com o mesmo sentido de rotação através da ligação dos fios do motor (caso tenha dois motores).
	Observar a capacidade de carga do equipamento pode haver excesso de peso.
Equipamento desce ao acionar para cima	Ver instruções de ligação.
Ruído excessivo na parte superior da(s) coluna(s)	Verificar se os dois motores estão com mesmo sentido de rotação através da ligação dos fios do motor (caso tenha dois motores).
	Verificar se o sistema de proteção para falta de fase está funcionando, pode haver falta de uma fase em redes trifásicas.
	Verificar ligação do motor.
	Verificar aperto e estado de conservação da(s) correia(s)
	Verificar rolamento.
Ruídos em excesso na base	Verificar aperto da corrente descrito nas instruções de montagem.
	Verificar lubrificação da base.
Ruído em excesso na coluna	Verificar aperto da corrente descrito nas instruções de montagem.



## Procedimento para nivelamento dos carros de coluna

- 1 - Colocar calços de 4 a 5 centímetros sob cada carro da coluna e baixar o elevador, sendo que todos os calços devem ser da mesma altura.
- 2 - Baixar o elevador e deixá-lo acionado por cinco segundos após encostar o último carro no calço. Ocorrerá um ruído cíclico em cada coluna.
- 3 - Subir o elevador que deverá estar alinhado.

## PLANO DE MANUTENÇÃO PREVENTIVA

Para melhores ilustrações de cada etapa de manutenção, consulte as instruções de montagem.

### 1. INSPEÇÃO MENSAL

Completar o óleo nas colunas: Preencher o reservatório de óleo de cada coluna até o nível indicado e com o óleo específico.

Lubrificar os rolamentos superiores: Posicionar engraxadeira na graxeira do mancal superior, engraxar até expulsão de graxa.

### 2. INSPEÇÃO BIMESTRAL

Chave de Acionamento: Verificar funcionamento das articulações e lubrificar com óleo.

### 3. INSPEÇÃO TRIMESTRAL

Engraxar a corrente da base: Abrir a tampa da calha da base, aplicar a graxa especificada em toda a extensão (nunca aplicar com as mãos).

Verificar tensão da corrente da base: Caso necessário, soltar os parafusos da coluna e tencionar a corrente de maneira que pressionando com dois dedos o lado externo da corrente se obtenha de três a quatro centímetros de folga. Fechar a tampa da calha da base.

Verificação de anéis elásticos: Verificar o correto encaixe dos anéis elásticos nos pinos dos braços. Trocar se danificados ou Inexistentes.

Verificar estado e tensão da correia: Retirar a tampa da proteção da correia na coluna do motor. Verificar o estado de conservação da correia e reapertá-la através dos parafusos do suporte do motor de maneira que com dois dedos se consiga torcê-la de 60 a 90 graus. Obs.: Proceder ao aperto da correia de maneira que não altere o alinhamento das polias.

Conservação das sapatas de sustentação do veículo: Verificar o estado das sapatas e trocá-las caso possam comprometer a estabilidade ou sustentação do veículo.

Verificação da chave elétrica: Retirar a capa de proteção da chave e inspecionar os contatos e isolamentos. Não podem apresentar deformações, rachaduras ou danificações. Substituir caso necessário.

Funcionamento do sistema de acionamento: Verificar se o sistema de acionamento da chave elétrica permite acionamento e desacionamento total da chave e se o batente final de curso da vareta garante o desligamento.

Ruídos e vibrações: Verificar a ocorrência de ruídos ou vibrações excessivas durante o uso do equipamento. Solicitar visita de um técnico se necessário.



## 4. INSPEÇÃO SEMESTRAL

Verificação de fusos: Retirar a proteção do fuso na parte frontal das colunas e inspecionar os fusos quanto: Existência de riscos, deformações, trincas e principalmente rebarbas e sinais de desgastes. A porca do fuso e fuso não podem em hipótese nenhuma desprender cavacos.

## 5. INSPEÇÃO ANUAL

Desmontagem e montagem: Proceder à desmontagem do equipamento. Limpar as peças e remontar atentando para que peças com sinais de desgaste ou danificadas sejam substituídas. Inspeção severa em fusos, porcas do fuso, engrenagem e corrente. Obs.: Esta operação deve ser executada por técnico qualificado.

Chumbadores: Verificar a fixação dos chumbadores.

Instalação elétrica: Reapertar todos os contatos elétricos. Limpar os contatos da chave reversora. Verificação da conservação de cabos elétricos e emendas. Verificação e reaperto das chaves fim de curso.

**Para manutenção de partes elétricas do elevador, o mesmo deverá ser desenergizado.**

## ITENS DE PROTEÇÃO DO ELEVADOR

- **Trava do Braço de Sustentação:** A trava do braço de sustentação previne que o braço e a sapata deslizem abaixo do carro quando elevado.
- **Fim de curso:** São responsáveis pela parada do elevador no limite máximo superior e inferior. Caso forem adulterados o elevador passará de seus limites máximos, danificando o equipamento e até podendo colocar em risco a saúde e a integridade física dos colaboradores envolvidos no trabalho.
- **Proteção de correia:** É responsável pela proteção da correia e das polias motora e movida. A retirada da proteção poderá danificar as polias e correia caso caia algum resíduo e parte sólida em cima das mesmas, e também a mão do indivíduo que colocar com o elevador em movimento.
- **Proteção da corrente da base:** Serve para manter a corrente de transmissão protegida contra resíduos. A retirada desta proteção poderá causar danificação na corrente, caso caia algum resíduo sólido ou peça na corrente, também pode causar alguma fratura caso o operador caia com o pé em cima da corrente.
- **Indicações de risco:** As indicações de risco têm como finalidade alertar e informar os colaboradores aos quais riscos estão impostos.
- **Porca de segurança:** Caso a porca de trabalho danifique durante o acionamento, a porca de segurança irá manter o elevador em seu funcionamento normal, sem riscos de queda. Quando a porca de segurança voltar a sua posição inicial ela não deverá mais roscar no fuso, caracterizando assim que a porca de trabalho está com defeito.

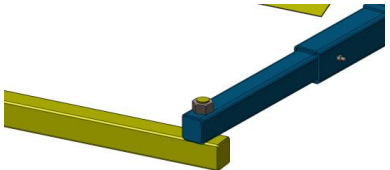
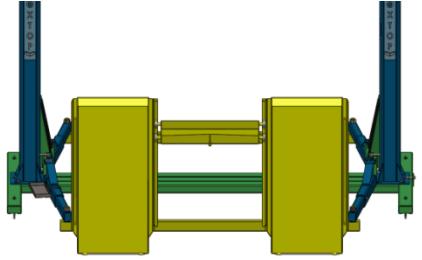
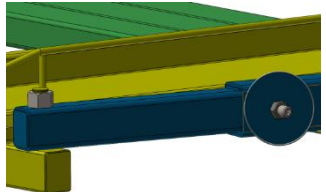
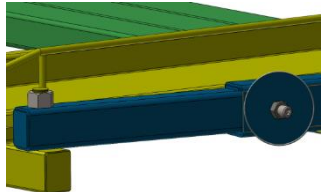
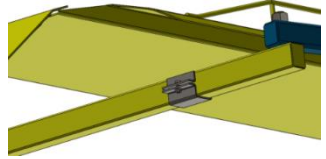
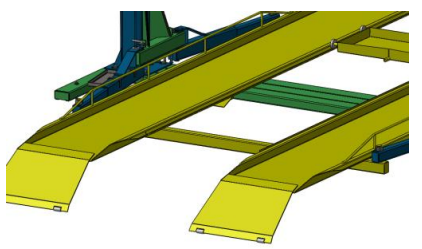
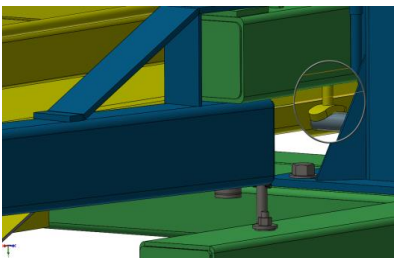
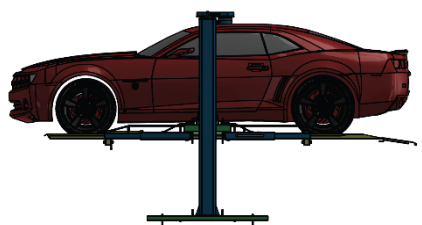

## MONTAGEM DA RAMPA TROCA DE ÓLEO (OPCIONAL)

<p>1. Após a montagem do elevador, abra os braços do elevador e coloque as travessas da Rampa Troca de Óleo por baixo dos braços, e coloque a porca pelo lado de cima para fixá-las.</p>	
<p>2. Coloque as Rampas em cima das travessas, e posicione o coletor de óleo entre as rampas, para determinar a distância entre as duas rampas que será de aproximadamente 1492 mm e deslize-o pelos trilhos até as duas extremidades para ter certeza que o coletor está deslizando livremente.</p>	
<p>3. Meça e deixe a Rampa Troca de Óleo centralizado lateralmente em relação aos carrinhos do elevador.</p>	
<p>4. Aperte os parafusos Allen localizados nas laterais dos braços de sustentação para que os mesmos fiquem fixos na posição.</p>	
<p>5. Depois fixar as rampas nas travessas, para que não saia de posição com a entrada e saída dos veículos.</p>	
<p>6. Acople as rampinhas de acesso</p>	
<p>7. Com a Rampa Troca de Óleo toda montada, e o elevador funcionando, regular o fim de curso para que quando as travessas da Rampa Troca de Óleo encostarem no chão, o fim de curso desarme o elevador.</p>	
<p>8. Após a Rampa Troca de Óleo devidamente montada, verifique o posicionamento do veículo, o carro deverá ser colocado de frente sobre a Rampa Troca de Óleo.</p>	



## 1. Diagrama mecânico do elevador

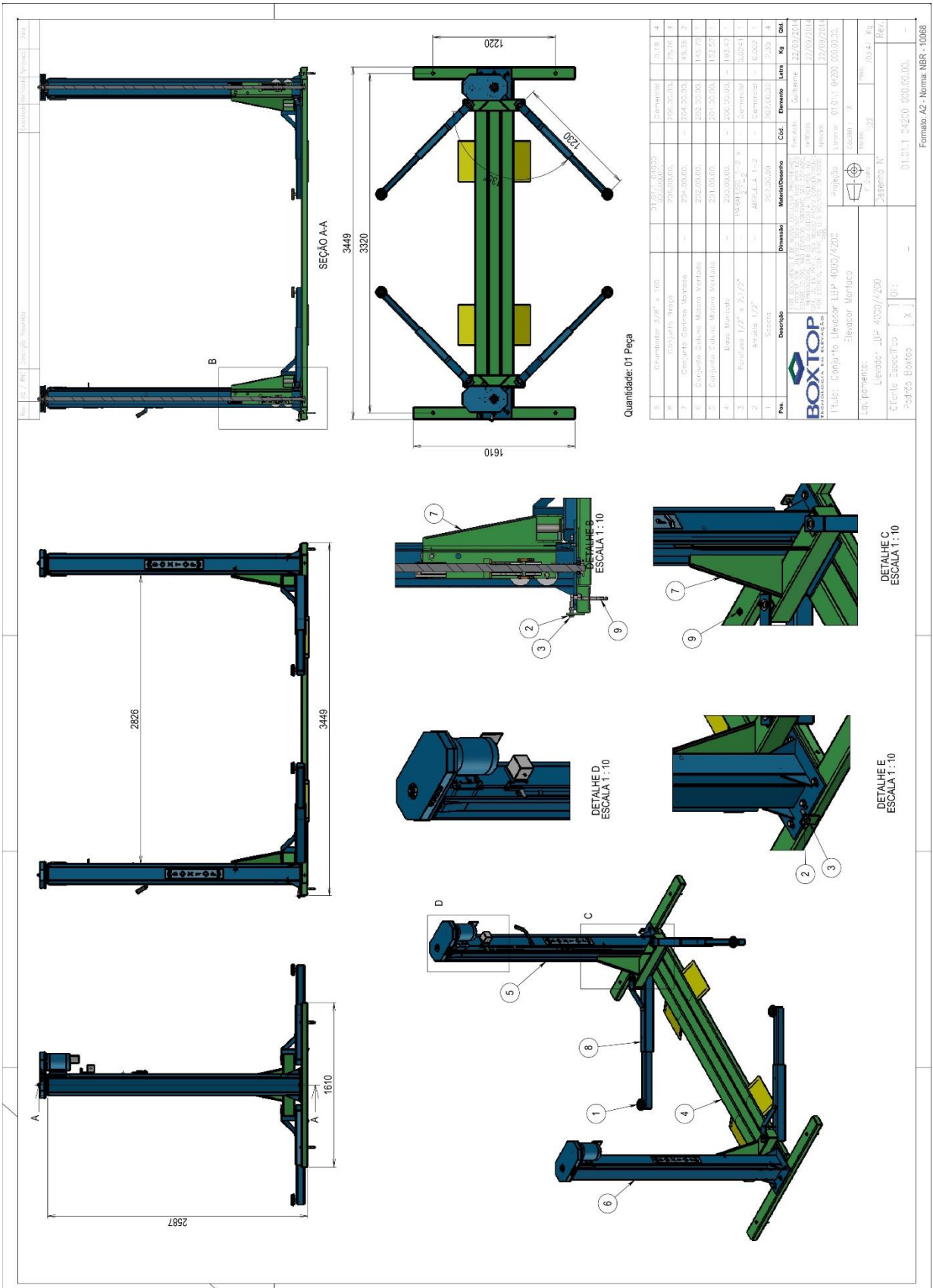

### LIGAÇÃO DA CHAVE REVERSORA PARA MOTORES TRIFÁSICOS

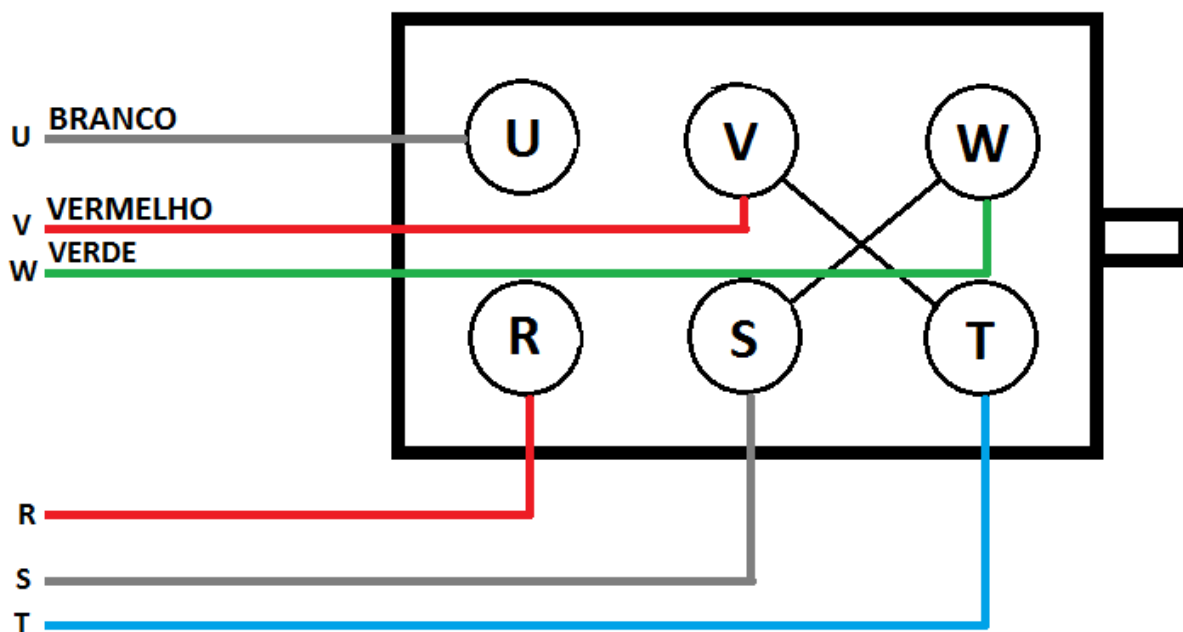

### LIGAÇÃO DA CHAVE REVERSORA PARA MOTORES MONOFÁSICOS

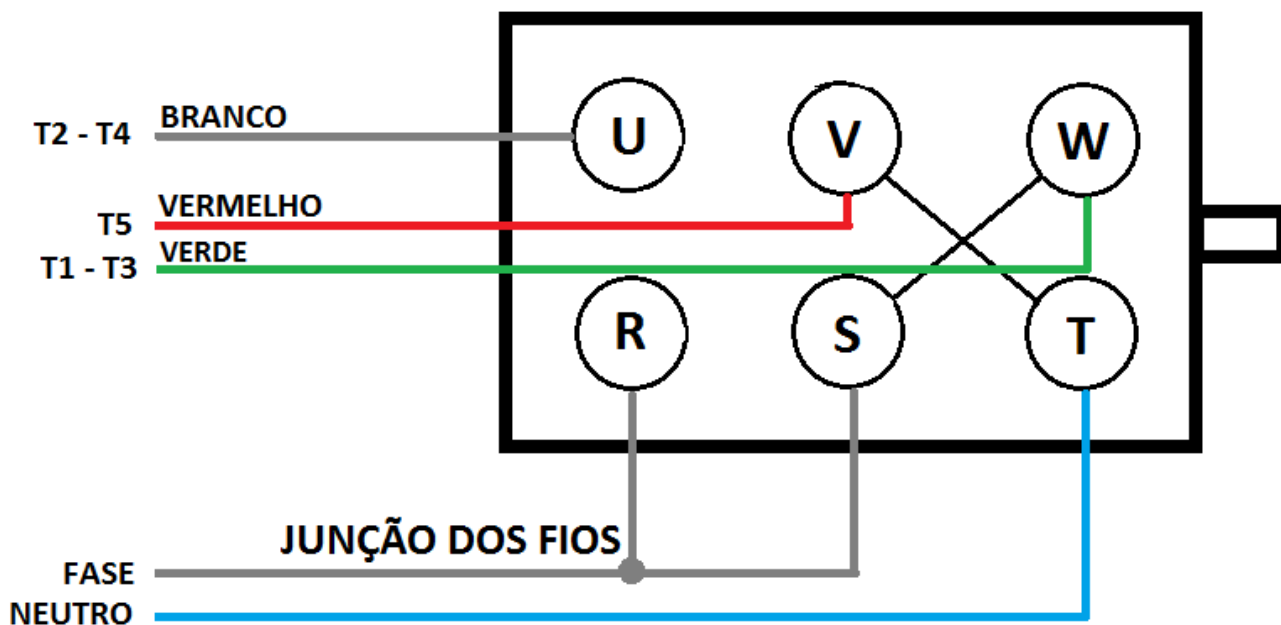

O seu elevador Boxtop do Brasil é garantido contra defeitos de fabricação, se consideradas as condições estabelecidas neste manual por um prazo de **2 anos** corridos a contar da data da emissão da nota fiscal de venda.

**1. A garantia legal (prazo de 90 dias) cobre sem custos todas as despesas relativas ao defeito apresentado, como as peças, materiais, mão de obra, transporte.**

**Decorrido o prazo legal, a garantia contratual (2 anos) cobre exclusivamente os materiais e peças com defeito e a mão de obra correspondente. Não estão cobertas pela garantia contratual (2 anos) as despesas de transporte relativas ao envio e devolução de materiais e peças, assim como o deslocamento de profissional técnico.**

**2. O certificado de garantia deverá ser enviado via correio devidamente preenchido à Boxtop do Brasil, num prazo máximo de 30 dias a contar da data da emissão da nota fiscal de venda.**

**3. É de suma importância o envio do certificado de garantia à Boxtop do Brasil, para que você possa usufruir dos serviços de pós-venda, consultas e visitas técnicas feitas aos clientes.**

**4. Considera-se para efeito de garantia assumida pelo fabricante, eventuais defeitos de fabricação (materiais e peças) devidamente comprovados.**

**5. Os componentes acoplados ao elevador como: motor elétrico, chave reversora, painel elétrico, corrente e rolamentos, têm sua garantia coberta por seus fabricantes. Obs. Correias, sapatas e feltro de lubrificação (auto lubrificados a óleo) não são cobertos pela garantia por desgaste natural.**

**6. A garantia não cobre danos causados por mau uso, imperícia, falta de manutenção, excesso de carga, mau posicionamento do veículo, exposição às intempéries, uso em lavagem de veículos, em locais não cobertos (ou seja, equipamento instalado exposto ao tempo) ou situações outras criadas pelo próprio cliente sem a orientação deste manual.**

**7. Após o período da garantia, a Boxtop do Brasil continuará a dar assistência técnica com técnicos credenciados e garante a reposição de peças originais, direto da fábrica, porém remunerada.**

**8. A montagem do elevador está descrita neste manual. Caso for instalado de forma diferente ou inadequada, o mesmo perde a garantia.**



**BOXTOP DO BRASIL ELEVADORES LTDA.**

Rua João Hoffmann, 378 - Fundo Canoas  
CEP 89.163-440 - Rio do Sul - SC - Fone/Fax: (47) 3520-2700  
boxtop@boxtop.com.br - www.boxtop.com.br  
Atendimento ao Cliente: 0800 642 1877

